

■ 特性:

- 纯正弦波输出(THD<3%)
- 瞬间功率高达3000W
- UPS模式,可选择待机节能模式
- 效率高达91%
- 电源启动--关闭开关
- 可选择待机节能模式
- 面板显示操作状态
- 恒温控制直流冷却风扇
- 保护种类: 电池低压警报/电池低压关机/输出短路/交流断路/过负载/过电压/过温度/输入反接保护
- 应用: 家电, 电动工具, 办公和便携式设备, 车辆和游艇等。
- 具有太阳能/交流充电器
- 可选的监控软件
- 3年保固



电气规格

型号	TN-1500-112□	TN-1500-124□	TN-1500-148□	TN-1500-212□	TN-1500-224□	TN-1500-248□		
输出	额定功率(Typ.)	1500W						
	最大输出功率(Typ.)	180秒1725W / 10秒2250W / 3000W瞬间功率可冲击30次						
	交流电压	出厂设定值110VAC			出厂设定值230VAC			
		100 / 110 / 115 / 120VAC通过设置按钮开关选择			200 / 220 / 230 / 240VAC通过设置按钮开关选择			
	频率	60±0.1Hz 50/60Hz通过设置按钮开关选择			50±0.1Hz 50/60Hz通过设置按钮开关选择			
	波形	额定输入电压下,纯正弦波(THD<3%)						
	交流调整率(Typ.)	±3.0%						
	转换时间(Typ.)	10ms 逆变器 ↔ 旁路						
	节能模式(Typ.)	默认情况下禁用, 负载≤5W将自动转为待机模式						
面板显示	电池电压量, 输出负载量, 节能模式, 故障和工作状态							
输入	电池电压	12V	24V	48V	12V	24V	48V	
	电压范围(Typ.) ^{备注1}	10.5 ~ 15VDC	21 ~ 30VDC	42 ~ 60VDC	10.5 ~ 15VDC	21 ~ 30VDC	42 ~ 60VDC	
	直流电流(Typ.) ^{备注5}	150A	75A	37.5A	150A	75A	37.5A	
	空载损耗	≤18W @ 待机省电模式						
	关机模式电流	≤1mA						
	效率(Typ.) ^{备注2}	87%	89%	90%	88%	90%	91%	
电池类型	开放式 & 密封式铅酸电池							
电池输入保护	保险丝	40A*5	30A*3	30A*2	40A*5	30A*3	30A*2	
	电池低压警报	11.3±4%	22.5±4%	45±4%	11.3±4%	22.5±4%	45±4%	
	电池低压关机	10.5±4%	21±4%	42±4%	10.5±4%	21±4%	42±4%	
	电池反接保护	通过内部保险丝						
输出保护	过温度	82°C±5°C	82°C±5°C	96°C±5°C	68°C±5°C	68°C±5°C	68°C±5°C	
	输出短路	保护模式:关闭输出电压, 重启后自动恢复,RTH3检测功率二极管的散热器温度						
	过负载(Typ.)	负载的105~115%持续180秒,115~150%持续10秒						
	保护模式:关闭输出电压, 重启后恢复							
	断路保护	20A			10A			
GFCI保护	可选(仅限F型)			没有				
环境	工作温度 ^{备注3}	0~+40°C@100%负载 60°C@50%负载						
	工作湿度	20~90% RH,无冷凝						
	储存温度、湿度	-30~+70°C/-22~+158°C, 10~95% RH						
	耐振动	10~500Hz, 3G 10分钟/周期, X、Y、Z轴各60分钟						
安规和电磁兼容	安全规范	UL458 (仅F型插座)认证通过			无			
	LVD	无			EN60950-1			
	耐压	Bat I/P - AC I/P:3.0KVAC Bat I/P - AC O/P:3.0KVAC AC O/P - FG:1.5KVAC						
	电磁兼容发射	符合FCC class A			符合EN55022 class B, 72/ 245/ CEE, 95/ 54/ CE, E-Mark			
电磁兼容抗扰度	无			符合EN61000-4-2,3,4,5,6,8,11				
交流充电器	充电电流(Typ.)	5.5A	2.7A	1.35A	5.5A	2.7A	1.35A	
	充电电压	14.3V±4%	28.5V±4%	57V±4%	14.3V±4%	28.5V±4%	57V±4%	
太阳能充电器	最大开路电压	25V	45V	75V	25V	45V	75V	
	充电电流(最大)	30A						
	充电电压	14.3V±4%	28.5V±4%	57V±4%	14.3V±4%	28.5V±4%	57V±4%	
其它	控制线	RJ11 -RS232 (可选)						
	尺寸	420*220*88mm (L*W*H)						
	包装	6.85Kg; 2pcs/15.7Kg/1.61CUFT						
备注	1.输出负载减额能力参照曲线1。 2.TH和效率是在13V,26V,52V输入电压、1000W下线性负载条件下测得。 3.输出负载减额能力参照曲线2。 4.如未特别说明,所有规格参数25°C环境温度下进行量测。 5.直流电流是在13V,26V,52V输入电压、1500W下线性负载条件下测得。							

■ TN-1500监控软件介绍

1. TN-1500各单元和整机装置



图 1

2. 监控方式介绍

2.1 主页

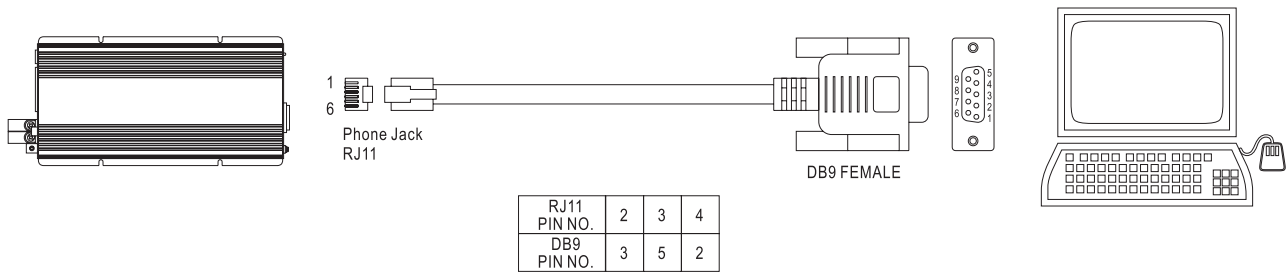

图 2

1. 设置：调整输出电压，充电电压，频率和操作方式的调整,详情请参照图3。
2. 统计：计算每个工作模式于工作期间的百分比，详情请参照图4。
3. 遥控关机：可远程遥控电源开关机。
4. 暂停：停止刷新监控软件页面。
5. 单元状态：指示TN-1500当前的操作状态。
6. 显示电源当前情况的信号。

2.2 设置页面

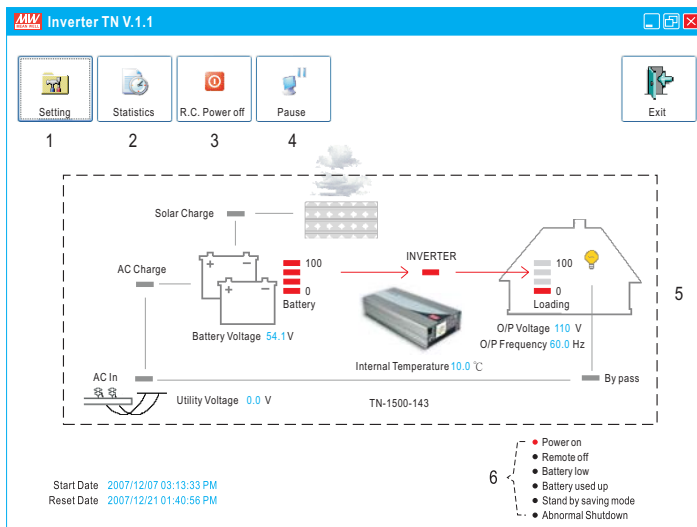

图 3

1. 用户可根据使用电池的特点来设置：平均电压、浮充电压、警报电压和关机电压，本页中即可设置交流输出电压和频率也可选择UPS模式或节能模式。
2. 读：显示电源当前设置。
3. 写：向电源写入修改过的设置。
4. 还原：还原到出厂设置。

2.3 统计页面

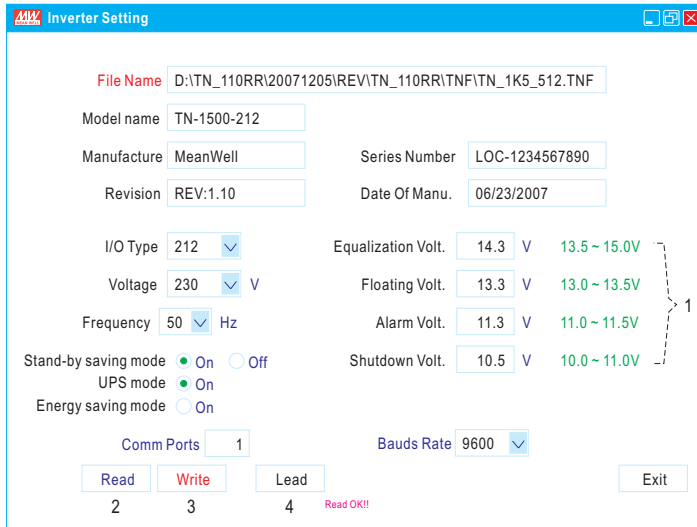

图 4

1. 起始日期：安装监控软件的日期。
2. 重置日期：重置数据的日期，起始日期不会受重置日期或关闭电源的影响。
3. 逆变时间率：在整个操作周期内“逆变模式”工作时间所占百分比。
4. 旁路时间率：在整个操作周期内“旁路模式”(直接提供可用能量)工作时间所占百分比。
5. 关机率：在整个操作周期内处于关机状态所占时间百分比。
* 逆变时间率 + 旁路时间率 + 切断时间率 = 100%
6. 太阳能充电时间率：开启TN-1500后,太阳能充电器工作的时间百分比。
7. 平均负载：开启TN-1500后平均加载量。

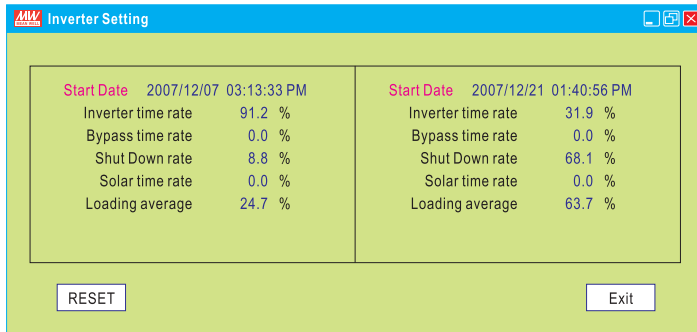
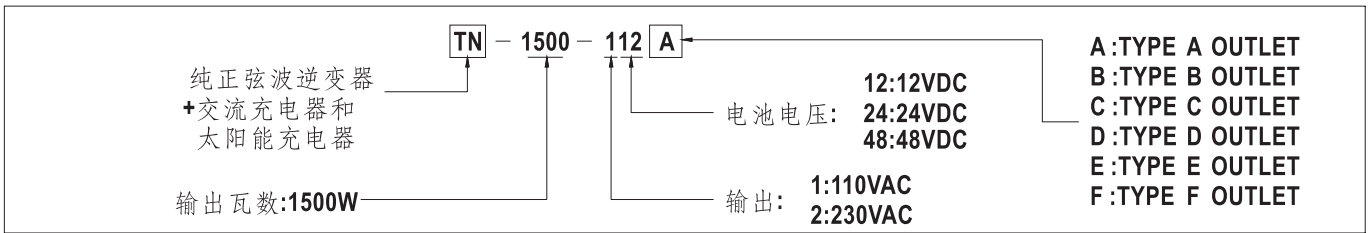

交流输出插座(可选)

插座类型						
	TYPE-A	TYPE-B	TYPE-C	TYPE-D	TYPE-E	TYPE-F
国别	美国	欧洲	澳大利亚	英国	日本	GFCI
认证	FC	E13 CE	E13 CE	E13 CE	FC	ULus (E148V输入) FC

机构尺寸

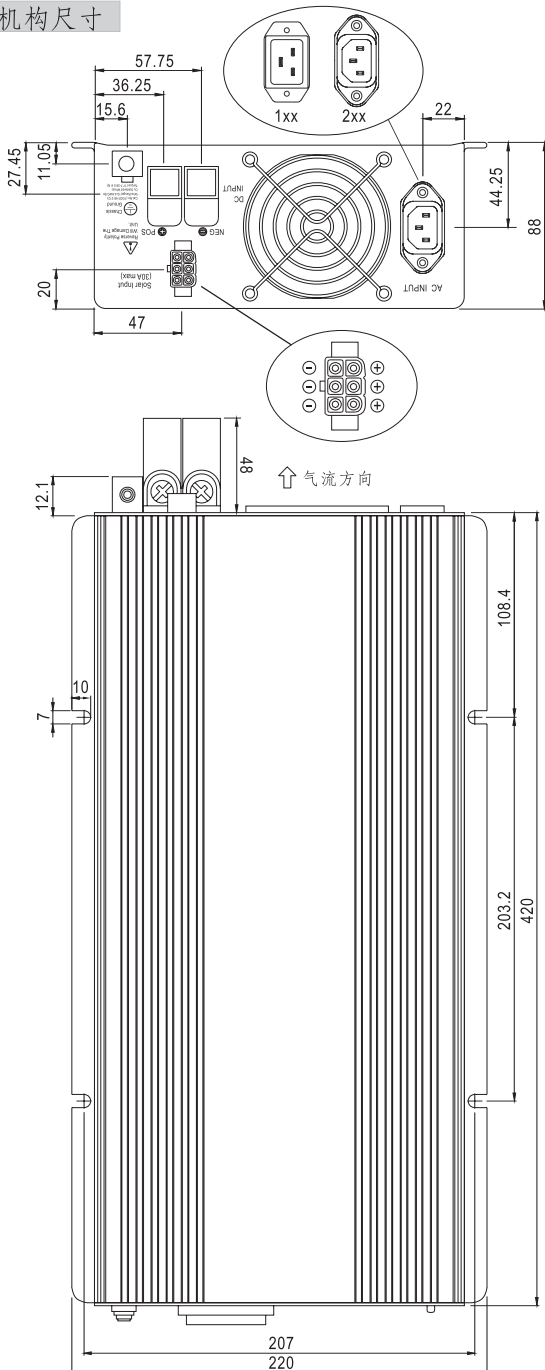

减额曲线

